

Fűrészlánc élező 220W



Használati utasítás
Az eredeti utasítások fordítása

Figyelem!!! A termék folyamatos fejlesztése miatt a bemutatott illusztrációk és leírások eltérhetnek a megvásárolt árutól, és tartalmazhatnak olyan opcionális vagy speciális funkciókat, amelyek nem szerepelnek az alapváltozatban. Ezek az eltérések nem képezhetik reklamáció alapját.

A jelen kézikönyvben szereplő valamennyi információ a sajtó alá rendezés időpontjában érvényes, és kizárólag tájékoztató jellegű.

Információk az elektromos és elektronikus berendezések hulladékáról:

Az elektromos és elektronikus berendezések hulladékairól szóló 2015. szeptember 11-i törvény (2015. évi Cikkely 2015, 1688. tétel) értelmében a háztartási hulladékként használt berendezések ingyenes visszavételét biztosítjuk ügyfeleink számára, feltéve, hogy azok az eladott berendezésekkel azonos típusúak és azonos funkciót látnak el.

A forgalmazó és a töltőállomás üzemeltetője megtagadhatja az olyan hulladékberendezés átvételét, amely szennyezettsége miatt veszélyezteti az ilyen hulladékberendezést átvevő személyek egészségét vagy életét. Ilyen esetben a hulladékeszköz birtokosa köteles a hulladékeszközt a hulladékeszköz begyűjtőjének vagy a hulladékkezelő/kezelő létesítmény üzemeltetőjének átadni.

Ne feledje:

1. Az elektromos és elektronikus berendezések hulladékát ("berendezéshulladék") ne dobja ki más hulladékkal együtt.
2. A háztartási elektromos hulladékot birtokló személynek át kell adnia azt olyan személynek, aki a hulladékeszközök begyűjtője vagy a hulladékeszközök begyűjtésére jogosult szervezet.

1. A termék jellemzői, rendeltetésszerű használata

Praktikus elektromos köszörű a legtöbb lánc élezéséhez benzines és elektromos fűrészekhez.

2. A berendezés üzemeltetése során előforduló veszélyek típusai

1. Gépalkatrészek vagy munkadarabok által okozott mechanikai veszélyek: az alkatrészek mozgási energiája a szabályozott vagy szabályozatlan mozgáshoz kapcsolódóan.
2. A gép rugalmas elemeiben (rugókban) tárolt energia által okozott mechanikai veszélyek.
3. A gépekben feldolgozott vagy felhasznált anyagok és anyagok (és azok összetevői) által okozott veszélyek, amelyek az ártalmas folyadékokkal, gázokkal, ködökkel, gőzökkel és porokkal való érintkezésből vagy belégzésből erednek.
4. Váratlan indítás, váratlan fordulatszám, túlpörgés (vagy hasonló hibák) az áramellátás megszakadása utáni bekapcsolás miatt.

5. Emberi érintkezés feszültség alatt álló alkatrészekkel a sérülés miatt (közvetett érintkezés).
6. Hősugárzás, vagy más jelenségek, mint például kilökött olvadt részecskék.
7. Olyan zajveszélyek, amelyek károsítják a beszéddel való kommunikáció, az akusztikus jelek vétele stb. képességét.

Használt piktogramok és szimbólumok



Ez a szimbólum azt jelzi, hogy indítás előtt figyelmesen olvassa el a kezelési útmutatót.



Ez a szimbólum azt jelenti, hogy a termék speciális vizsgálatokon esett át, és megfelel az úgynevezett új megközelítésű irányelvben foglalt alapvető minőségi és biztonsági előírásoknak.



Ez a szimbólum azt jelenti, hogy hallásvédelmet kell használni



Ez a szimbólum azt jelenti, hogy légzésvédelmet kell használnia Ez a



szimbólum azt jelenti, hogy szemvédelmet kell használnia.



Ez a szimbólum azt jelenti, hogy használjon kézvédőt



Ez a szimbólum azt jelenti, hogy a használt elektromos és elektronikus berendezéseket nem szabad más hulladékkal együtt ártalmatlanítani.



Ez a szimbólum olyan II. osztályú eszközöket jelöl, amelyek közvetlen és közvetett érintkezés ellen is védelmet nyújtanak. A készülék házáat nem szükséges a védőföldelő vezetékhez csatlakoztatni.

3. Általános biztonsági feltételek

Megjegyzés: A munka megkezdése előtt figyelmesen olvassa el a kezelési útmutatót. A készüléket csak olyan felnőttek kezelhetik, akik elolvasták és betartják a kezelési útmutatót.

1) Biztonság a munkahelyen

- (a) Tartsa a munkaterületet tisztán és jól megvilágítva. A piszkos vagy sötét területek balesetveszélyesek.
- (b) Ne használjon elektromos szerszámokat robbanásveszélyes környezetben, pl. gyúlékony folyadékok, gázok vagy por jelenlétében. Az elektromos szerszámok szikrákat termelnek, amelyek meggyújthatják a port vagy a füstöt.
- (c) Ha elektromos szerszámokkal dolgozik, akadályozza meg, hogy gyermekek és járókelők hozzáférjenek. A figyelemelterelés az irányítás elvesztését okozhatja.

2) Elektromos biztonság

- (a) Az elektromos szerszámok dugóinak illeszkedniük kell a konnektorba. Soha ne módosítsa a dugót semmilyen módon. A változatlan dugók és a megfelelő aljzatok csökkentik az áramütés veszélyét.
- b) Kerülje a test érintkezését földelt felületekkel, például csövekkel, radiátorokkal, kályhákkal és hűtőszekrényekkel. Ha a teste földelve van, megnő az á r a m ü t é s veszélye.
- c) Ne tegye ki az elektromos szerszámokat esőnek vagy nedvességnek. Az elektromos szerszámokba bejutó víz növeli az áramütés veszélyét.
- (d) Ne éljen vissza a tápkábellel. Soha ne használja a kábelt elektromos szerszámok hordozására, húzására vagy kihúzására. Tartsa a kábelt távol hőforrásoktól, olajtól, éles szélektől vagy mozgó alkatrészekről. A sérült vagy összegabalyodott kábelek növelik az áramütés veszélyét.
- (e) Ha kültéren dolgozik elektromos szerszámokkal, használjon kültéri használatra alkalmas hosszabbítót. A kültéri használatra alkalmas vezeték használata csökkenti az áramütés veszélyét.

3) Személyes biztonság

- (a) Amikor elektromos szerszámokkal dolgozik, legyen éber, figyeljen arra, hogy mit csinál, és használja a józan eszt. Ne használjon elektromos szerszámokat, ha fáradt vagy kábítószert, alkohol vagy gyógyszer hatása alatt áll. Egy pillanatnyi figyelmetlenség az elektromos szerszámok használata közben súlyos sérülést okozhat.
- b) viseljen egyéni védőfelszerelést. A megfelelő körülmények között használt védőfelszerelések, mint például a porvédő maszk, kesztyű vagy fülvédő, csökkentik a sérülések számát.
- (c) Kerülje el a nem szándékos indítást. Győződjön meg róla, hogy a kapcsoló kikapcsolt helyzetben van, mielőtt áramforráshoz vagy akkumulátorhoz csatlakoztatná, mielőtt felemelné vagy cipelné a szerszámot. Az elektromos szerszámok hordozása úgy, hogy az ujja a kapcsolón van, vagy az elektromos szerszámok bekapcsolt kapcsolóval történő működtetése balesetet okozhat.
- (d) Az elektromos szerszám bekapcsolása előtt távolítsa el az összes beállítókulcsot. Az elektromos szerszám forgó részén hagyott kulcs sérülést okozhat.
- e) Mindig tartsa meg a helyes testtartást és egyensúlyt. Ez lehetővé teszi az elektromos szerszám jobb irányítását váratlan helyzetekben.
- f) Öltözzön megfelelően. Ne viseljen bő ruházatot vagy ékszereket. Tartsa a haját és a ruházatot távol a mozgó részekről. A laza ruházat, az ékszerek vagy a hosszú haj behúzódhat a mozgó alkatrészekbe.
- g) Ha vannak az elszívó és porelszívó berendezések csatlakoztatására szolgáló eszközök, győződjön meg arról, hogy azok megfelelően vannak-e csatlakoztatva és használva. A porgyűjtő berendezések használata csökkentheti a por keletkezésének kockázatát.
- (h) Ne engedje, hogy a szerszám gyakori használatából eredő ismeretség a szerszám gondatlan használatához és a biztonsági szabályok figyelmen kívül hagyásához vezessen. A gondatlan műveletek a másodperc tört része alatt súlyos sérülést okozhatnak.

4) Az elektromos szerszámok használata és gondozása

- a) Ne alkalmazzon erőszakot. Használja az alkalmazáshoz megfelelő elektromos szerszámokat. A megfelelő elektromos szerszám jobban és biztonságosabban fogja elvégezni a munkát azzal a sebességgel, amelyre tervezték.
- b) Ne használjon elektromos szerszámokat, ha csak a kapcsoló nem kapcsolja be és ki. Minden olyan elektromos szerszám, amelyet nem lehet a kapcsolóval működtetni, veszélyes, és meg kell javítani.
- c) Mielőtt bármilyen beállítást elvégezne, a dugaszolható szerszám alkatrészeit kicserélné vagy az elektromos szerszámot tárolná, húzza ki a hálózati csatlakozót az áramforrásból, vagy vegye ki az akkumulátort, ha az le van választva az elektromos szerszámról. Ezek az óvintézkedések csökkentik a szerszám véletlen elindításának kockázatát.
- (d) A használaton kívüli elektromos szerszámokat tartsa gyermekek elől elzárva, és ne engedje, hogy olyan személyek használják a szerszámokat, akik nem ismerik az elektromos szerszámokat vagy ezt a használati utasítást. Az elektromos szerszámok képzetlen felhasználók kezében veszélyesek.
- (e) Az elektromos szerszámok és a behelyező szerszámok karbantartása. Ellenőrizze a mozgó alkatrészeket, hogy nincs-e elferdülés vagy kötés, sérült alkatrészek és egyéb olyan körülmények, amelyek befolyásolhatják az elektromos szerszám teljesítményét. Ha sérült, használat előtt javíttassa meg az elektromos szerszámot. Sok balesetet okoznak a rosszul karbantartott elektromos szerszámok.

f) Tartsa a vágószerszámokat élesen és tisztán. A megfelelően karbantartott, éles vágóélel rendelkező vágószerszámok kisebb valószínűséggel akadnak el, és könnyebben kezelhetők.

g) Használja az elektromos szerszámokat, tartozékokat, biteket stb. ezen utasításoknak megfelelően, figyelembe véve a munkakörülményeket és az elvégzendő munkát. Az elektromos szerszámok olyan tevékenységekhez való használata, amelyekre nem azokat szánták, veszélyes helyzetet eredményezhet.

h) Tartsa a fogantyúkat és a fogófelületeket szárazon, tisztán, olaj- és zsírinten. A csúszós fogantyúk és fogófelületek lehetetlenné teszik a szerszám biztonságos kezelését és működtetését váratlan helyzetekben.

Ha befejezte a munkát, húzza ki a dugót a hálózati aljzataból. Tartsa a készüléket gyermekek elől elzárva. Legyen előrelátó, ne dolgozzon fáradtan vagy gyógyszerek hatása alatt.

Egy áramütéses személy helyzetének kezelése.

Ha az érintett személyt az elektromos vezető hatósugarán kívülre helyezi, húzza ki az áramforrást, vagy használjon száraz szigetelőt, hogy megvédje magát. Ne érintse meg a sérült személyt pusztán kézzel, amíg nem kerül távol a vezetőtől. Azonnal kérjen segítséget szakképzett és képzett személyektől. Ne kezelje a kapcsolókat nedves kézzel.

4 Műszaki adatok

modell: V90081

Tápegység: 230 VAC, 50 Hz

Teljesítmény: 220 W

pengeátmérő/ furatátmérő: 100/10 mm

fordulatszám: 7500 rpm

Hangteljesítményszint L_{WA} : 91,7 dB(A)

Védelmi osztály: II súly:

1,65 kg

5. A készülék működése

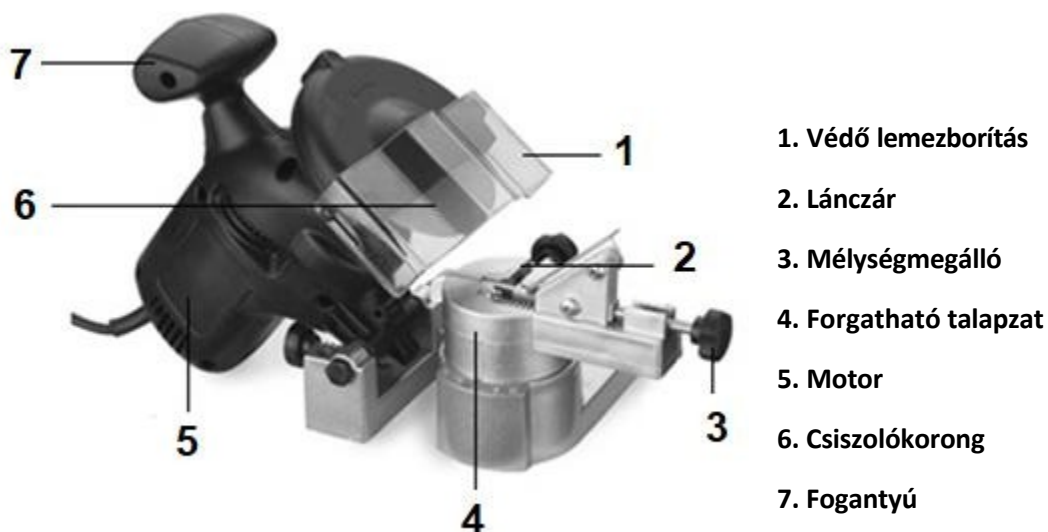

Lemezcsere

Vegye le a védőburkolatot a két rögzítőcsavar kicsavarásával. Csavarja le a külső karimát az orsóról, és vegye ki a csiszolókorongot. Távolítsa el a fűrészport az orsó körüli részről és karimák. Szerelje fel az új éléztárcsát, a külső karimát és a védőburkolatot.

Indítsa el a csiszológépet, és hagyja a kereket néhány másodpercig szabadon forogni, hogy ellenőrizze, hogy megfelelően ül-e.

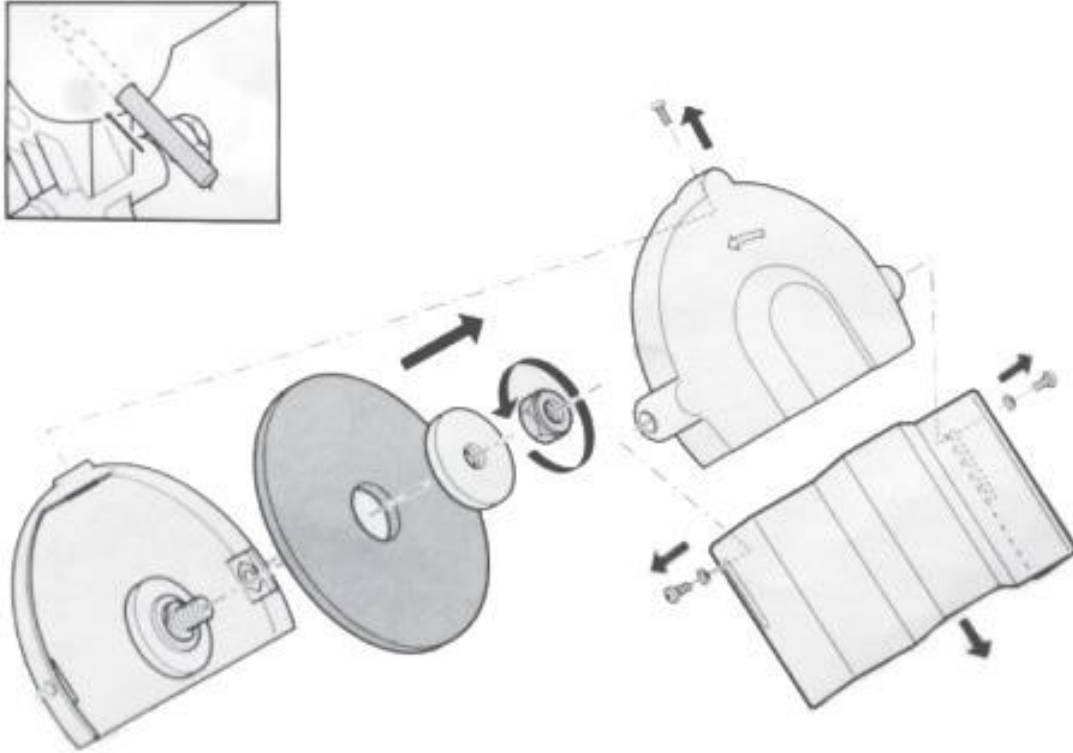

Élezés

Az élezés előtt rögzítse a csiszológépet a munkapadhoz.

Az élezés megkezdése előtt győződjön meg arról, hogy a lánc semmilyen módon nem sérült. Ha bármilyen sérülést talál a láncon, javíttassa meg azt egy hivatalos szervizben. Ügyeljen arra, hogy a lánc fogai a lehető legegyszerűbben legyenek élezve. Ez biztosítja a minimális rezgést és a helyes működést.

A tompa vágófogak vagy a kövek által sérült fogak egyenetlen és pontatlan vágást okozhatnak, és növelhetik a lánc elejének kopását. A láncot ezért rendszeresen ellenőrizni kell, és szükség esetén élezni kell.

Győződjön meg róla, hogy minden vágófog azonos szögben van élezve. Ellenőrizze a vágófogak szögét az élezés során. A szög a vágás során keletkező rezgések miatt változhat. A leggyakrabban használt vágóláncok fogszögei vágási szögek 25°, 30° vagy 35°. A vágófogak szöge általában az új lánc csomagolásán van feltüntetve.

Helyezze a láncot a vezető horonyba a képen látható módon. A vágási mélység ellenőrzéséhez emelje fel a fület, majd a láncfeszítés beállításához engedje el a gombot. Helyezze a láncot a két kis lemez közé, és rögzítse a a meghúzásával a gombot a oldalon. a beállítás feszültség.

1. Beállító kar
2. Táblák
3. Szorítócsavar

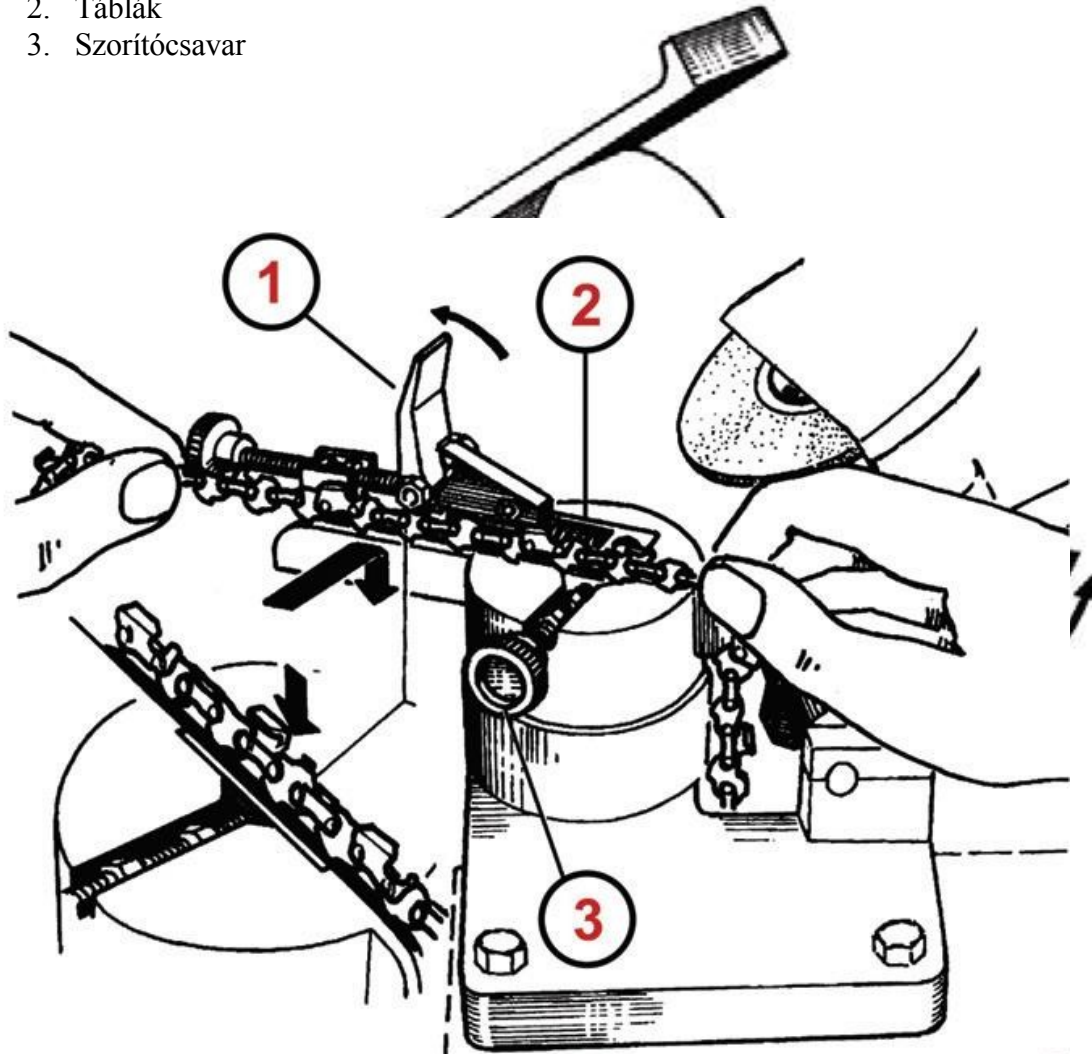

Lazítsa meg az alaplemez alján lévő gombot, hogy a lánctartó szabadon mozoghasson. Állítsa be a lánctartót a lánc gyártója által megadott szögnek megfelelően. Élezési szög (fokban). Ezt a tartó gombján láthatja.

1. Szögbeállító gomb
2. Beállítócsavar
3. Láncmenedzsment

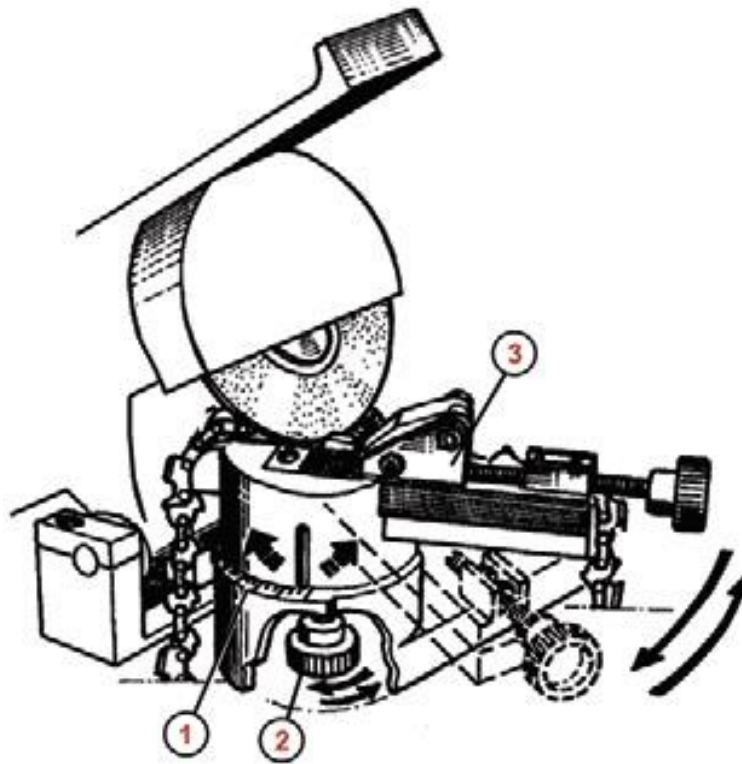

Csatlakoztassa a láncot a vezető rúdhoz, majd a csiszolni kívánt lánc fogát a megfelelő pozícióba helyezze a csiszolókorong alá. Ehhez először (hózzávetőlegesen) úgy kell elhelyeznie a köszőrúkorongot, hogy az kövesse a fog kontúrjának ívét.

1 - Élezőtárca

Engedje le a mélységszabályozó ütközőt, és a finombeállító csavar elforgatásával lassan mozgassa előre a fogat, amíg a csiszolókorong alja hozzá nem ér a csiszolandó fog széléhez.

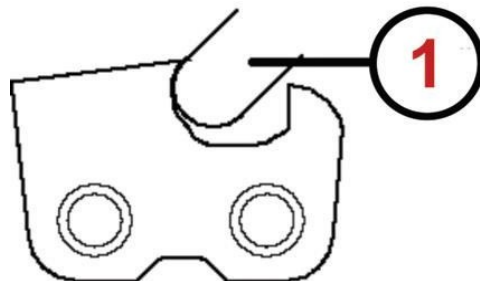

1 - Pozícióbeállító csavar

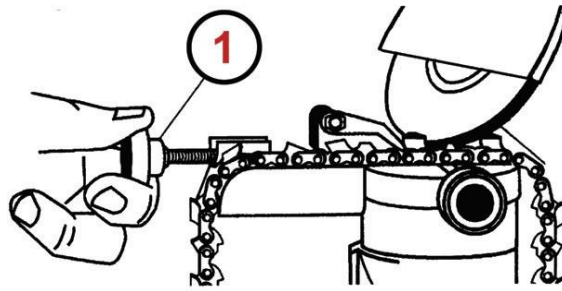

Rögzítse a láncot a helyén a láncfeszesség-beállító gomb meghúzásával. Győződjön meg arról, hogy a lánc helyzete a vezetőrúdban nem változott a gomb meghúzása után.

A mélységhatár csavarral állítsa be a maximális fókuszmélységet. Először állítsa be a maximális élességállítási mélységet a legkopottabb foghoz. Az összes többi fogat ugyanolyan mélységig élesíti. Ne változtassa meg a többi fog élezési mélységét.

1 - Mélységállítás az élesítéshez

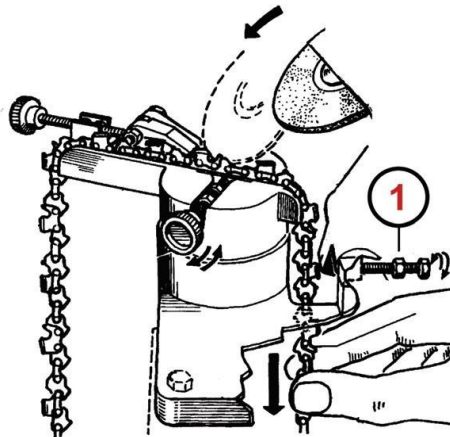

Minden egymást követő fog az előzővel ellentétes szögben áll. Ezért kell először élezze meg az összes fogat azonos vágási szög irányban, majd változtassa meg a szöget a maradék fogaknál azonos vágási szöggel, de ellentétes irányban. Ügyeljen arra, hogy minden fog a lehető legegyszerűbben legyen élezve.

Minden láncfogat egyenletesen kell élezni. Az egyenetlen élezés a fűrész oldalirányú mozgását okozhatja vágás közben, és rossz, egyenetlen vágást eredményezhet.

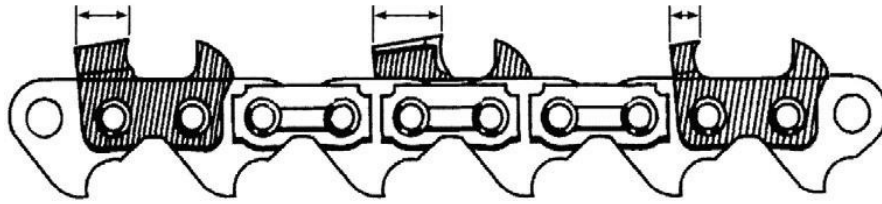

Nem megfelelően élezett fogak.

Fontos. Sérülésveszély! A lánc tartót csak akkor fordítsa el, ha a csiszolókorong egyáltalán nem forog. Mindig kapcsolja ki a gépet, és várjon, amíg a köszörűkerék teljesen megáll, mielőtt a következő fogra lépne.

6. Berendezések karbantartása

Mielőtt bármilyen karbantartást végezne, győződjön meg arról, hogy a készülék nincs csatlakoztatva a hálózathoz (a dugalj ki van húzva a konnektorból).

A szennyezett burkolatot puha ruhával vagy legfeljebb 0,3 MPa nyomású sűrített levegővel kell megtisztítani.





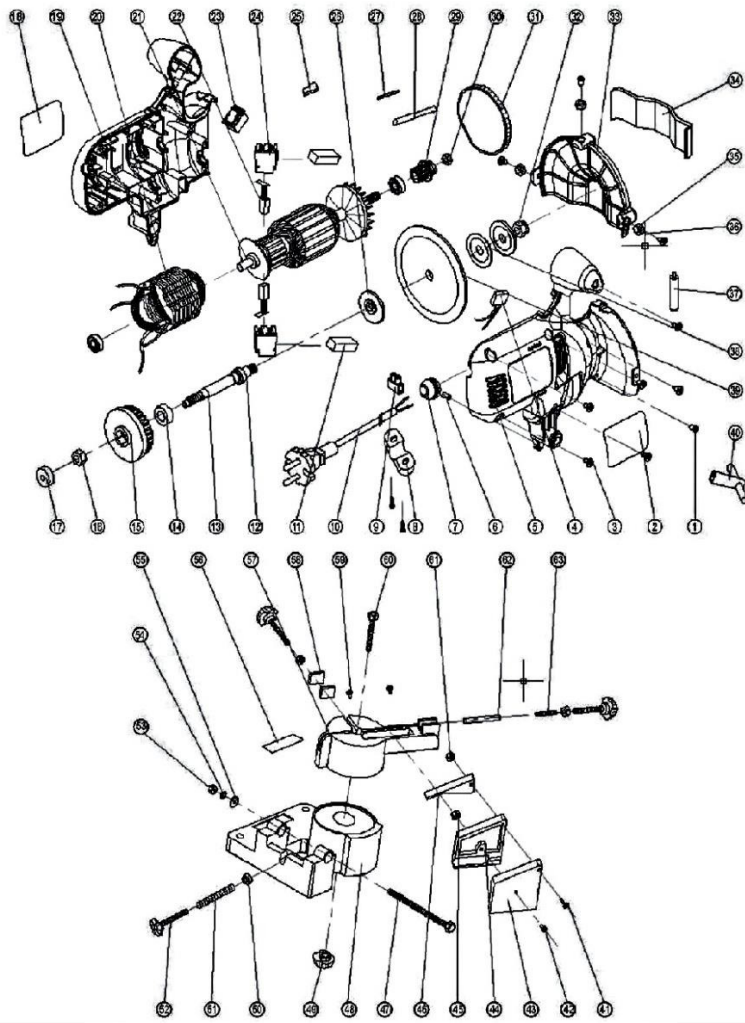

Az elektromos szerszámok és felszerelések karbantartása. Ellenőrizze a mozgó alkatrészek rossz beállítását vagy elakadását, ellenőrizze az alkatrészek repedéseit és bármi mást, ami befolyásolja az elektromos szerszámok működését.

Tartsa a vágószerszámokat élesen és tisztán. A v á g ó s z e r s z á m o k éleinek megfelelő éles tartása csökkenti az elakadás valószínűségét és megkönnyíti a kezelést.

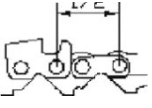
A készüléket hűvös, száraz helyen, illetéktelen személyek, különösen gyermekek elől elzárva tárolja. A tárolás során ügyelni kell a kábelek és az elektromos vezetékek sérülésének elkerülésére.

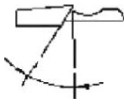
Az eszköz felépítése

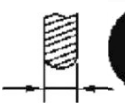

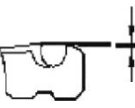
 							 		  		
1/4"	0.060 "C3atae	25AP	13RM	50K		3E	60°	10°	1/8"/3.2mm	0,025"/0.63 mm	
0.325"	(3T.13nm	y&.w	y31'S	ã".G	a".	2.ã°	60°	10°	1/8"/3.2a-	0.025"/0. 63mm	
0.325"	0.058"/1.5mm	2E	2JRS	JSÆLG	K2L	25	60°	10°	+for 1/R	0.025"/O. ð3mm	
0.325"	0.063"/1.6mce	22 I'	26RS	63ILG	K3L	25"	60°	10°	"r3.2mm	0.02fi"/0.ð3mm	
u.3zfi"	0.050"/1.3mm	20BE'	23RM	SOJ	KYC	30-	60°	10°	i/8"/3.2azaz	0.025"/O. 63mrrt	
0.225"	U.fi-i Lt",l..hmm	* I3t	2S kM	5GJ	K 2C	30°	60°	1v°	azaz	0. 025' O. B3mm	
0.326"	0.06-1"/t.6ouo	22BP	26RM	63J	K3C	30°	f°	10°	1/9"/3.2mm	OQ25' O. 63mm	
		95VP			K1N	30°			1/8"/3.2ææ		
	0.058"/1.5mm						50°	10°	1/8"/3.2mm	0.030"/0.76mm	
0.325"	0.063"/1.6mm						60°	10°	1/8"/3.2mm		
0.325"	0.050"/1.3mm	95R					60°	10°	1/8"/3.2mm	002f' O. 63mm	
u.3z5"		M2IL,f-				5e		10°	I/#"/.J.2mm		
0.321"		S122L1'				25'		10°	18'3.2mm	0.026"/0.63azzn	
3/8"	0.050"/1.3mm	721.ci	33lts	.5oAi.	Ali.M	23°	60°		1/8" ' 3.2mm	0.025"/O. ti3rmm	
3/8"	0.058"/1.5mm	73LG	35RS	58AL	A2LM	25"	60°	10°	1/8" ' 12m-306' 47ioææ	g026'0 63æææ	
3/8"	0.063"/1.6mm	75LG	36RS	63AL	A3LM	25'	60°	10°	08' J2æen 316' 4.7nm	0025'663ntm	
3/8"	0.050"/1.3mm	?	S3RS	50ALG	AIL.	25°	60°	10°	1/8" ' 3.2mm-3/16" 4.7mm	0.025' O. 63mm	
3/8"	0.058"/1.5mm	79i.r 3filts fi8Aici th.				25-	60°	0°	1/8" ' 3.2mm-3/16" 4.7mm	0025'0.63mm	
3/8"	0.063"/1.6mm	75LE-	3M	fi3ALG	A3L	25"	60°	0°	1/8" ' 3.2mm-3/16" 4.7mm	0.026'0.63atm	
	0.050"/1.3mm	7znP 33nMi . So.to lie.P3			\$-73Dr		60°	10°	1/8"/3.2mm-3/16"/4.7mm	0025' 0.63mm	
3/8"	0.058"/1.5mm		néhány	SEP	3*			10°		0025' 0.63mm	
3/8"		75RD	36B3PM1	63AU	A3gP	103515°	50°	0°		R025' O. 63mce	
3/8"		M2ALP				102515°	50	10°	1/8 "J3. 2inrn-3/ 1	0023' O. 63mm	
3/8"		M2ALP				114.8"	60°	10°	6"/4.7inrn t/8 "r3. 2mr	002f' 0.63mce	
3/8(90)	P.0G3"/1.6mm	90SG	63PMN		N4C	30°	50°	10°	3/16"/4.7ææ 1/8"/3.2ma3/	æ025' O. 63mm	
3/8(91)	0.058"/1.5mm	91VS	63PM	50R	N1C	30°	60°	0°	16"/4.7mm 1/8"/3. Gaza-	0.02f' 0.43mm	
3/8(91)	0.063"/1.6mce	91VG	63PM1	50RG	NIC-BC	30°		0°	3/1G"/4.7ota	#02f." O. f.3mm	
3/8(91)	Il. t4 ü. *i .i mm	91R	63PMX			5°		0°	1/8"/3.2m æ-3/16"/4.7inmæ	0020' 0.50sxn	
0.404"	0.060"/1.5mce	58L			B2LM	25°	60°	10°	[1/8"/3.2mm-3/16"/4.7ioæ]	0025' 0.63mm	
0.404"	0.063"/1.6mm	59L			B3LM	25°	60°	10°	1/8"/3.2nam-3/16"/4.7inm]	0.025' O. 63mm	
0.404"	0.050"/1.5mm	26/P		58B	B2EP	35°	60°	10°	It/s-/z-/z-zw-she'll.7	æ025' O. 63mm	
	0.063"/1.6mm	27/P	46RSF	63B	B3EP	35°		10°	w]	0025' 0.63sxn	
	0.063"/1.6mm	59AC	46RM	63BC	B3S	35°		0°	[1/8"/3.2in--3/16"/4.7in-n]		
	0.063"/1.6mm	27R	46RMX	63BR	B3RM10	10°-15°	50°	10°]	3/1G"/4.7amt]	
0.4f)4"	0.063"/1.6mm	1611	46RMH	11C	B3M	35°	60°	10°]	3/11"/4.hmm]	
0.404"	0.080"/2.0mm	18H	49RMH	2HC	B5M	35°	6E	10°]	3/1G"/4.7æææææ]	
0.404"	0.122"/3.1mm	1111			G7S	35°		10°]	3/16"/4.7mm]	
0.404"]	3/16"/4.7amt]	
0.404"							Gif]	3/16"/4.7mm]	
							G0"]	3/1G"/4.7æææææ]	
]	3/16"/4.7mm\]	
]	i/4-*+aa	